

Le Système d'Information de l'Entreprise

Le Système d'Information

Le Système d'Information

Définitions

- ✓ **Le concept de SI est apparu à la fin des années 60 et au début des années 70.**
- ✓ **Il a fait et continue de faire l'objet de nombreuses définitions.**
- ✓ **Les définitions proposées mettent en évidence les aspects suivants :**
 - Structure et composition,*
 - Fonctions, ou encore*
 - Les finalités et les objectifs des SI.*

Le Système d'Information

Définitions

✓ C'est un ensemble organisé de ressources : matériel, personnel, données, procédures permettant d'acquérir, de stocker, de traiter et de communiquer des informations (*textes, son, images*) dans les organisations.

✓ C'est le dispositif par lequel une entreprise s'informe pour gérer son fonctionnement quotidien et son évolution.

Le Système d'Information

Définitions

Ensemble de moyens, de méthodes et de procédures mis en œuvre par l'entreprise pour assurer les fonctions de :

- ♦ Collecte,
- ♦ Stockage,
- ♦ Traitement et de
- ♦ Communication de l'Information.

L'information constitue à la fois :

- ♦ La matière première et
- ♦ Le produit fini des SI.

Le Système d'Information
Composants, fonctions et rôles

✓ **Composants:**

- *Personnel (utilisateurs & spécialiste).*
- *Matériel (Machines supports).*
- *Logiciels et Procédures. (Programmes & méthodes)*
- *Données. (connaissances&modèles)*

Le SI de l'entreprise

L. Kzaz

Le Système d'Information
Composants, fonctions et rôles

✓ **Fonctions:**

- *Collecte (acquisition).*
- *Stockage (Mémoire).*
- *Traitement. (Transformation)*
- *Communication. (diffusion, distribution, transmission)*

Le SI de l'entreprise

L. Kzaz

Le Système d'Information *Composants, fonctions et rôles*

✓ Le SI combine plusieurs ressources pour mettre en œuvre ses fonctions.

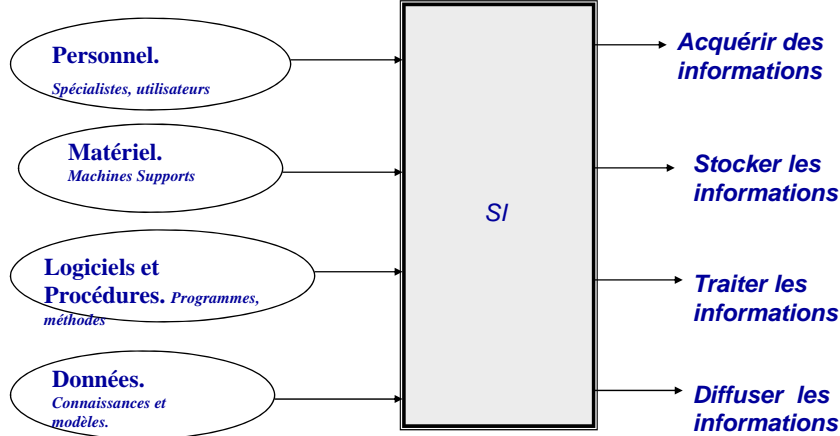

Le SI de l'entreprise

L. Kzaz

Le Système d'Information *Composants, fonctions et rôles*

✓ Rôles:

- *Support de l'activité décisionnelle.*
- *Support de l'activité opérationnelle.*
- *Moyen de coordination et de communication interne.*
- *Moyen de communication avec l'environnement.*

Le SI de l'entreprise

L. Kzaz